



[home](#) | [Edilizia stradale](#) | [Dissuasori di traffico e proteggi-palo](#) | [Dissuasori di traffico mobili](#)

## Dissuasori di traffico mobili



Dissuasori di traffico prefabbricati (in gergo “panettoni”) aventi la forma di un cilindro sormontato da una semisfera, realizzati in calcestruzzo armato vibrato con finitura industriale e dotati di un foro passante laterale per il posizionamento e la movimentazione.

I dissuasori sono realizzati in cinque diverse versioni (nota: disponibilità immediata a magazzino solo delle prime due versioni):

- Dissuasori con foro superiore semi-passante per l'alloggiamento di un palo di sostegno per cartellonistica stradale;
- Dissuasori senza foro superiore;
- Dissuasori senza foro superiore con incorporata in sommità una boccola filettata per il sollevamento, corredata da un golfare per l'inserimento di una catenella di segregazione;
- Dissuasori con predisposizione per fasce laterali catarifrangenti (caratteristica realizzabile in abbinamento ad una delle precedenti versioni).

Su richiesta è inoltre possibile realizzare dissuasori su misura e personalizzare i manufatti con un rivestimento in vernice epossidica bicomponente, resistente agli agenti atmosferici.

In genere sui dissuasori si applica una verniciatura di colore giallo, ma è comunque possibile richiedere pigmentazioni differenti.

Questi elementi sono prodotti mediante tecnologie che consentono il confezionamento di un calcestruzzo altamente compatto, impermeabile e dotato di elevata durabilità, come prescritto dalle norme UNI EN 206 e UNI EN 11104.

Il *mix design* del conglomerato cementizio utilizzato nel processo produttivo è studiato in funzione delle prestazioni finali atte a garantire la funzionalità del sistema:

- A seconda delle temperature interne ed ambientali vengono impiegati cementi ad alta resistenza nelle classi CEM 42,5R o CEM 52,5R, opportunamente dosati e conformi alla norma UNI-EN 197-1;
- Viene adottata una classe di consistenza a bassa lavorabilità (S1/S2) e grazie all'ausilio di additivi conformi alla norma UNI EN 934-2 si è in grado di garantire rapporti acqua/cemento inferiori allo 0,5, con acqua di impasto rispondente alla UNI EN 1008;
- Gli aggregati selezionati, marcati CE in conformità alle norme UNI-EN 12620 e 8520-2 e esenti da minerali nocivi o potenzialmente reattivi agli alcali in accordo alla UNI-EN 932-3 e UNI 8520-2, sono suddivisi in 3 classi granulometriche, con diametro massimo dell'aggregato  $< \frac{1}{4}$  dello spessore del manufatto.

## Sezione A-A

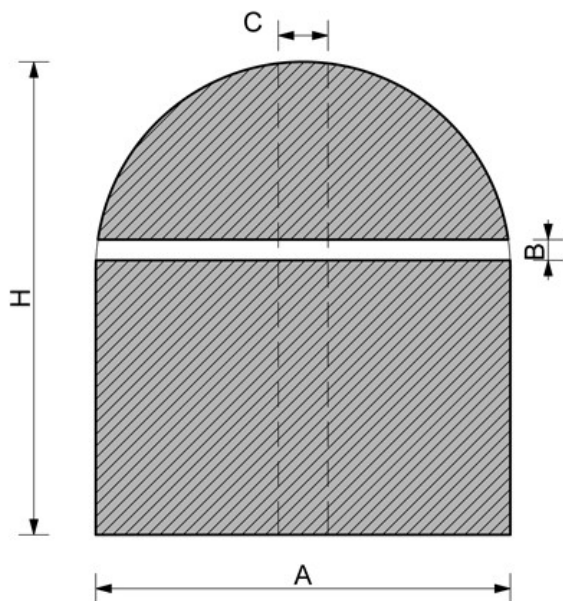

## Pianta

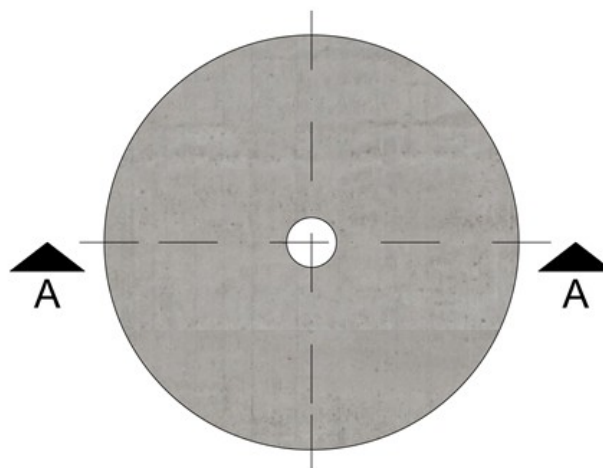

Codice	Descrizione	Diametro [mm]	Altezza [mm]	Descrizione foro [mm]				Peso [kg]
		A	H	B	N°	Tipo foro/fascia	C	
00955	Dissuasore di traffico	500	550	25	1	Circolare superiore o laterale	65*	270
00956	Dissuasore di traffico resinato	500	550	25	1	Circolare superiore o laterale	65*	270
00957	Dissuasore di traffico con fascia catarifrangente	500	550	25	1	Fascia circolare h 40mm	65*	270
00958	Dissuasore con golfare	500	550	25	1	Boccola filettata superiore portata 600kg	-	270

\* su richiesta è possibile realizzare fori per pali con diametri diversi e golfari per catene di diversa dimensione

